

*OBN -
mimoškolské
aktivity*

Aké aktivity poznáme?

- ◎ Volejbal
- ◎ Badminton
- ◎ Florbal
- ◎ Tanečný klub
- ◎ Plávanie
- ◎ Stolný tenis

Volejbal



- **Volejbal je olympijský šport, v ktorom dve družstvá oddelené vysokou sieťou pomocou svojich rúk, ramien a (zriedka) aj iných častí trupu udierajú do lopty a snažia sa ju premiestniť na opačnú stranu siete.**
- **Hráči sú: smečiar, blokátor, nahrávač, univerzál a niekedy aj libero.**

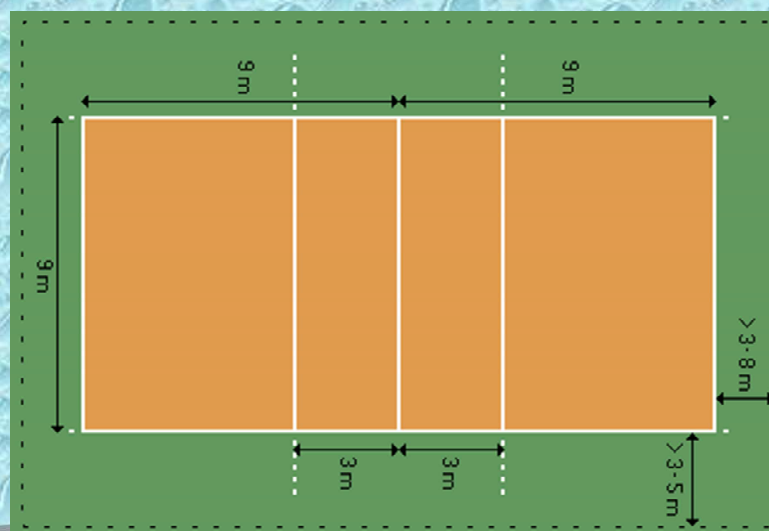

Badminton

- ***Badminton je športová hra pre dvoch alebo štyroch hráčov, ktorí sa pohybujú na opačných poloviciach obdĺžnikového ihriska rozdeleného sieťou. Hráči v rukách držia rakety striedavo odbíjajú ložík.***

Prehľad počtu hráčov a klubov na Slovensku

	2005	2006	2007	2008	2009	04/2010
Hráčov	2262	2555	3101	3292	3773	3977
Aktívnych hráčov	922	856	1150	1004	1285	1041
Klubov	133	139	155	219	224	224

Badminton

Badmintonový
hošík

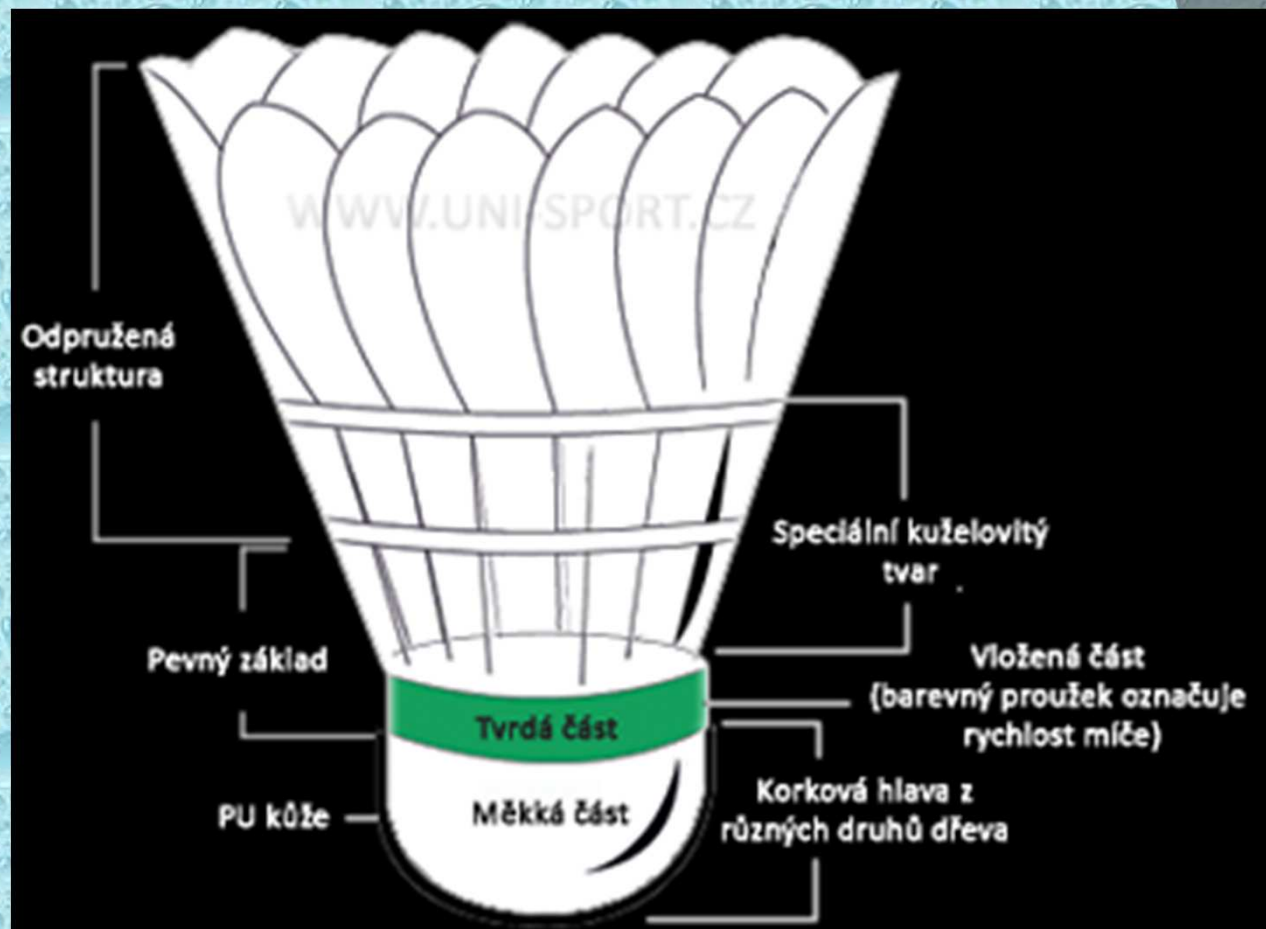

FLORBAL



- **Florbal** je kolektívny halový šport podobný pozemnému hokeju. Rozmery ihriska sú 40×20 m, na hracej ploche môže byť z každého tímu počas zápasu päť hráčov v poli a jeden brankár. Cieľom hry je dopraviť loptičku do súperovej bránky.

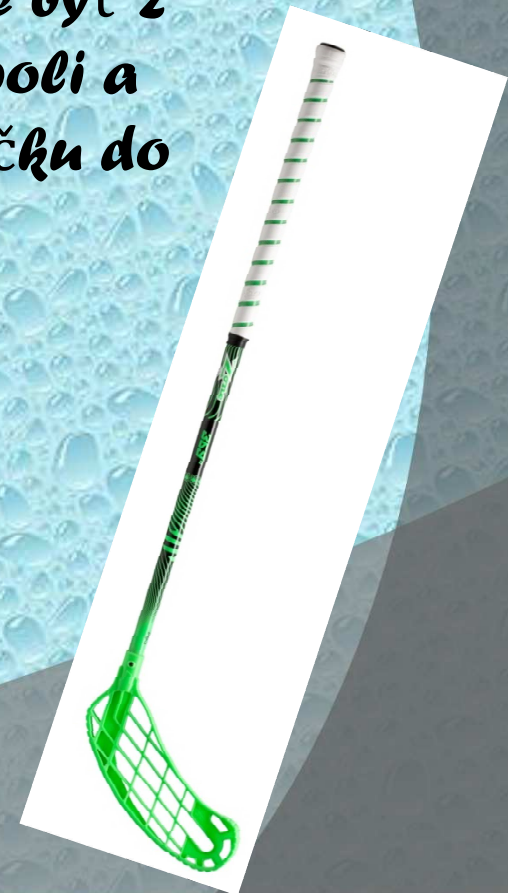
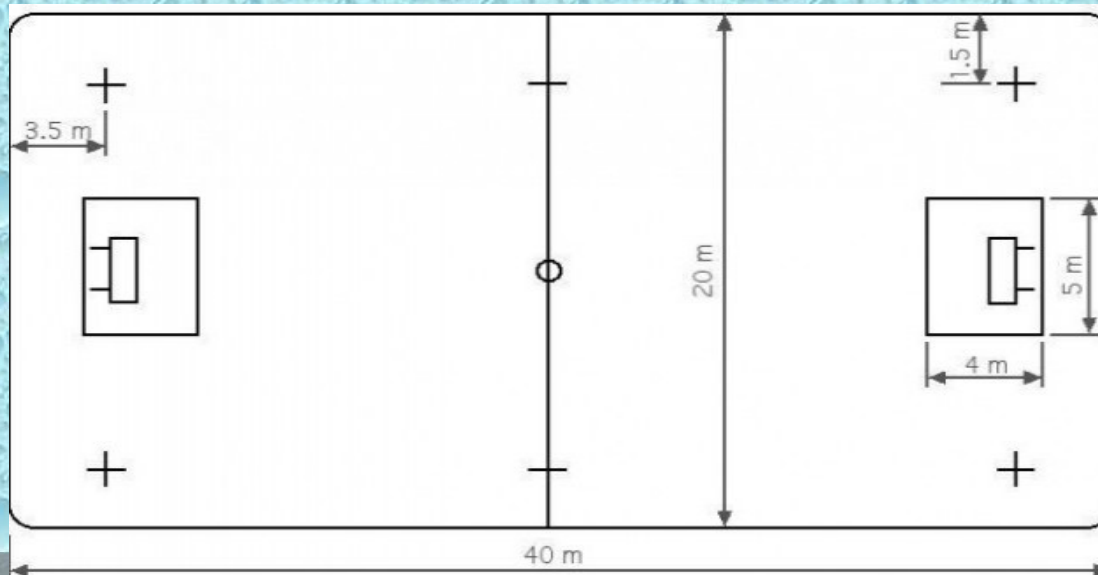

Tanečný klub



Plávanie

- *Plávanie je druh lokomócie a šport vo vodnom prostredí. Prudký rozmach zaznamenáva plávanie detí, ktoré si pre svoj zdravotný a hydroterapeutický význam získava stále viac priaznivcov.*

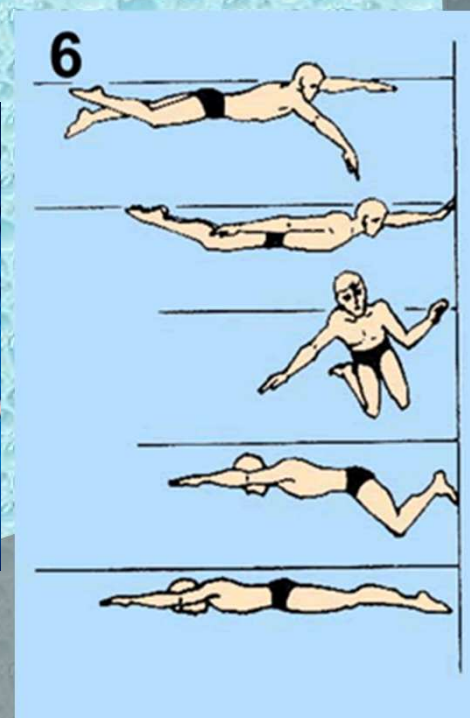
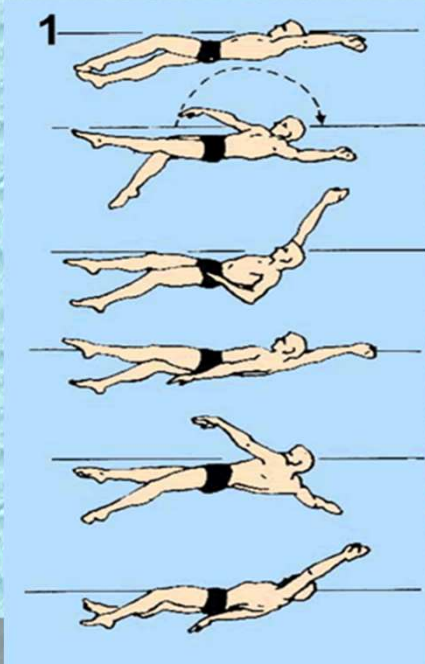

Aké aktivity sú na našej škole?

- ◎ Volejbal
- ◎ Badminton
- ◎ Florbal
- ◎ Tanečný klub
- ◎ Plávanie
- ◎ Stolný tenis

Stolný tenis

- *Stolný tenis alebo ping pong je druh športu, pri ktorom je snahou hráča zahrať loptičku ponad sieťku na špeciálnom stole tak, aby jej vrátenie spôsobovalo ťažkosti súperovi, prípadne ju nemohol vrátiť.*



Slová ktoré potrebuješ vysvetliť

- ◎ *Vzdelávací poukaz*- bezplatný poukaz pre žiaka od Ministerstva školstva Slovenskej republiky na 60 hodín činnosti vo vybranom krúžku v základnej škole, strenej škole, Centre voľného času
- ◎ *Centrum voľného času*- organizuje krúžky a aktivity pre deti a mládež